

TESY

It's impressive

- EN** BATHROOM FAN HEATER 3-9
Usage and Storage Instructions
- BG** ВЕНТИЛАТОРЕН ОТОПИТЕЛ ЗА БАНЯ 10-16
Инструкции за употреба и съхранение
- RO** ÎNCĂLZITOR CU VENTILATOR PENTRU BĂI 17-23
Instrucțiuni de utilizare și depozitare
- HR** GRIJAČ S VENTILATOROM ZA KUPAONICU 24-30
Upute za uporabu i skladištenje
- GR** ΑΕΡΟΘΕΡΜΟ ΜΠΑΝΙΟΥ 31-38
Οδηγίες χρήσης και αποθήκευσης
- ES** CALEFACTOR CON VENTILADOR PARA BAÑO 39-45
Instrucciones de uso y mantenimiento
- PT** AQUECEDOR DE CASA DE BANHO COM VENTILADOR 46-52
Manual de instruções de utilização e armazenamento
- RU** ТЕПЛОВЕНТИЛЯТОР ДЛЯ ВАННОЙ КОМНАТЫ 53-60
Инструкции по эксплуатации и хранению
- LT** VONIOS KAMBARIO ŠILDYTUVAS 61-67
Naudojimo ir saugojimo instrukcijos
- LV** VANNASISTABAS SILDĪTĀJS-VENTILATORS 68-74
Eksploataācijas un uzglabāšanas instrukcija
- PL** FARELKA ŁAZIENKOWA 75-81
Instrukcja użytkowania i przechowywania
- RS** GREJALICA ZA KUPATILO SA VENTILATOROM 82-88
Instrukcija za upotrebu i skladiranje
- UA** ТЕПЛОВЕНТИЛЯТОР ДЛЯ ВАННОЇ КІМНАТИ 89-95
Інструкція з експлуатації та зберігання
- EE** VANNITOA SOOJUSVENTILAATOR 96-102
Kasutus- ja hoidmisjuhend
- MK** ГРЕЈАЧ ЗА КУПАТИЛО 103-109
Инструкции за употреба и складирање



HL-243VB W

2000W/ 220-240V ~ 50-60Hz

**ВНИМАНИЕ!**

- Прочетете настоящите инструкции преди да използвате този уред и съхранявайте тези указания за бъдещо ползване. При смяна на собственика, инструкцията за експлоатация трябва да се предава заедно с уреда.
- **ВНИМАНИЕ:** Деца на по-малко от 3 години, трябва да се държат на разстояние, освен ако не са под непрекъснато наблюдение.

Деца на възраст от 3 години до 8 години могат само да използват бутона вкл./изкл. на уреда, при условие, че уреда е инсталиран и е готов за нормална работа и са били наблюдавани и инструктирани относно използването му по безопасен начин и разбират, че може да е опасно.

Деца на възраст от 3 години до 8 години не трябва да включват уреда в контакта, да го настройват, да го почистват или да извършват потребителска поддръжка.

Този уред може да се използва от деца на възраст над 8 години и лица с ограничени физически, сетивни или умствени способности, или с недостатъчен опит и познания, ако те са наблюдавани или инструктирани относно безопасното използване на уреда и разбират опасностите. Децата не трябва да си играят с уреда. Почистване и потребителска поддръжка не трябва да се прави от деца без наблюдение.

- **ВНИМАНИЕ:** Някои части на този продукт може да станат много горещи и да предизвикат изгаряния. Там където, присъстват деца и уязвими хора, трябва да бъде предоставено специално внимание.

- **ПРЕДУПРЕЖДЕНИЕ:** За да се избегне прегряване, не покривайте уреда! 
- Уреда не трябва да се поставя непосредствено под щепселна кутия!
- Когато захранващият шнур се повреди, той трябва да се замени от производителя или негов сервизен представител, или подобно квалифицирано лице, за да се избегне опасност.
- Преди да свържете вентилаторения отоплител за баня, проверете дали посоченото напрежение върху типова табелка съответства на напрежението на електрическата мрежа в дома (офиса). Уреда е предназначен само за напрежението посочено на неговата типова табелка.
- Вентилаторен отоплител за баня HL-243VB W трябва да бъде монтирана съобразно с нормалната търговска практика и в съгласие със законодателството на съответната

страна (директивите за електричество на ЕО и изискванията за специални монтаж или места включващи бани, или душ кабини HD60364-7-701 (IEC 60364-7-701)).

- Уреда е клас II и е със защита от изпърскване с вода IP24. Поради този факт трябва да се монтира в пространство (volume) 2, за да се избегне възможността от това контролното табло (ключ и терморегулатор) на вентилаторения отоплител за баня да бъде достигнато от човек който е под душа или във ваната. Минималното разстояние от уреда до воден източник трябва да бъде не по малко от 1 метър и уреда да бъде задължително монтиран на стената!

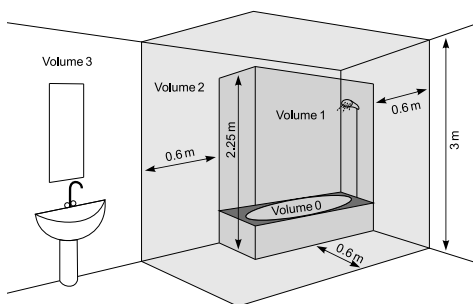

- Този уред трябва да се използва само по предназначението, за което е бил предвиден, т.е. да отоплява битови помещения. Всяка различна употреба да се счита за неправилна и следователно опасна. Производителят не може да носи отговорност за повреди, произтичащи от неправилна и неразумна употреба. Неспазване на информацията за безопасност ще направи невалидна поетата гаранция за уреда!
- Не напускайте дома си, докато уреда е включен: уверете се, че ключа е изключено положение, а терморегулатора е в минимум позиция. Винаги изваждайте щепсела на уреда от контакта.
- Дръжте запалими предмети, като мебели, възглавници, спално бельо, хартия, дрехи, пердета и т.н. на разстояние от поне 100 см далеч от вентилаторения отоплител за баня.
- Не използвайте уреда в зони където се използват или съхраняват огнеопасни вещества. Не използвайте уреда в зони със запалими атмосфери (например: в близост до запалими газове или аерозоли) - съществува много голяма опасност от експлозия и пожар!
- Не вкарвайте и не допускате чужди тела да попаднат в отворите за вентилация (входящи или изходящи), тъй като това може да доведе до повреда на уреда или други щети.

- Уреда не е подходящ за отглеждане на животни, и същия е предвиден само за домашно ползване!
- Пазете изхода на въздушен поток свободен от предмети: поне на разстояние от 1 м пред отоплителя. Не допускайте навлизането на всякакви предмети в отвора за входящ въздух или в отвора за изходящ въздух, тъй като това ще причини токов удар, пожар или повреда в нагревателя.
- Най-често срещаната причина за прегряване е натрупването на мъх и прах в уреда. Редовно почиствайте с прахосмукачка вентилационните отвори, като преди това задължително изключите уреда от електрическата мрежа. Пазете вентилаторения отоплител за баня чист.
- Никога не пипайте уреда с мокри или влажни ръце - съществува опасност за живота!
- Контактът трябва да бъде достъпен по всяко време, за да може щепсела да бъде освобождаван при нужда възможно най-бързо!
- Никога не теглете захранващия шнур или самия уред при разкачане от мрежата.
- Обърнете внимание! Изхода на въздух се загрива по време на работа (повече от 80°C).
- Не покривайте уреда. Ако е покрит има опасност от прегряване.
- Електроинсталацията към която се свързва уреда трябва да бъде снабдена с автоматичен предпазител, при който разстоянието между контактите когато е изключен трябва да бъде най-малко 3мм.
- Забранява се заземяване! След разопаковане и преди употреба, проверете дали механичните части и всички техни приспособления са в добро състояние. Ако имате съмнение, не използвайте уреда и се консултирайте с квалифициран електротехник.
- Ако уреда не е в ред или неправилно функционира, спрете го и не го ремонтирайте. За всякакви ремонти се обърнете за съдействие към Сервизния Център за обслужване след продажба. Само там ще подменят дефектиралата част с оригинална резервна такава. Не спазването на това условия ще компроментира безопасността на уреда.
- Ако решите да престанете да използвате уред от този тип, препоръчва се да го направите неизползваем, като срежете шнур, след като сте го разкачили от мрежата. Препоръчва се още всички опасности, свързани с уреда да бъдат обезопасени, особено за деца, които биха могли да използват амортизираното устройство (уреда) за игра.
- Никога не оставяйте ненужно уреда включен. Изключвайте го от захранващата мрежа, когато няма да го ползвате дълго време.
- За да се избегне опасно прегряване на захранващия шнур, се препоръчва напълно да се развие захранващия шнур.
- **Внимание:** Не използвайте този уред с програматор, брояч или друг уред който автоматично го включва тъй като ако уреда е покрит или неправилно поставен съществува опасност от пожар.
- Поставете захранващия шнур, така че да не пречи на движението на хората и да не бъде настъпван! Използвайте само одобрени удължители, които са подходящи за уреда, т.е. имат знак за съответствие!
- Захранващия шнур не трябва да влиза в допир с горещите части на уреда!
- Никога не премествайте уреда, като го дърпате за шнура както и не използвайте шнура за пренасяне на предмети!
- Не навивайте шнура около уреда! Не използвайте уреда с намотан шнур - това важи особено за използване на барабан за навиване на кабел!
- Не пречупвайте шнура и не го дърпайте през остри ръбове и не го поставяйте върху горещи плочи или открит огън!
- За да се избегне опасност за много малки деца ,този уред трябва да бъде монтиран така , че най-ниската отопляема релса е най –малко 600 мм над пода.



Бележка: Този уред е предназначен само за сушене на текстил измит във вода.

ОПАКОВКА

- След разопаковане на уреда, проверете дали при транспортирането не е увреден и дали е напълно окомплектован! В случай че бъде констатирана повреда или непълна доставка, свържете се с Вашия упълномощен продавач!
- Не изхвърляйте оригиналната кутия! Тя би могла да се използва за съхранение и транспортиране, за да се избегнат повреди от превозването!
- Изхвърлянето на опаковачния материал трябва да става по подходящ начин! Децата трябва да се пазят да не си играят с полиетиленовите торби!

МОНТИРАНЕ НА СТЕНА

1. Моля, уверете се, че стените на мястото за монтиране на уреда са без проводници, тръби и т.н, за да се гарантира, че уредът може да бъде монтиран безопасно на стената.
2. Уреда е предназначен единствено за вертикален монтаж на стена! Забранява се монтиране на под или таван!
3. Никога не поставяйте уреда директно под контакт!
4. Уредът трябва да се сглоби и свърже от правоспособен електротехник. Инсталирането трябва да бъде изолирано от подаването на ток преди извършване на електрическата работа.
5. Поставете силовия кабел, така че да не пречи на движението на хората и да не бъде настъпван! Използвайте само одобрени удължители, които са подходящи за уреда, т.е. имат знак за съответствие!
6. Силовият кабел не трябва да влиза в допир с горещите части на уреда!
7. Не използвайте уреда в помещения с площ по-малка от 4м².

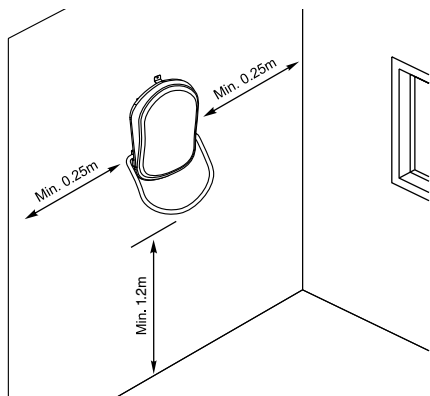

8. Входящите и изходящи отворите на уреда по никакъв начин не трябва да бъдат препречвани! Разстоянието между уредът и тавана трябва да е най-малко 0.2м. Разстояние от двете страни на уреда до стената е най-малко 0.25м. Разстоянието между изхода и пода е минимум 1.2м

СТЪПКИ НА МОНТАЖ

1. Изберете добра хоризонтална позиция, след което маркирайте 5 точки, от предложените размери на позицията за пробиване, след това пробийте с подходящо свредло отвори в маркираните места на стената. (снимка 1)

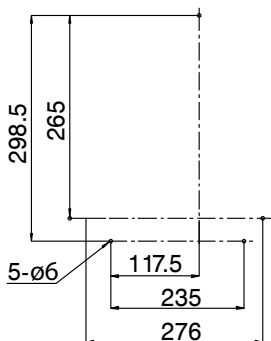

1

2. Поставете пластмасовите дюбели в отворите. (снимка 2)

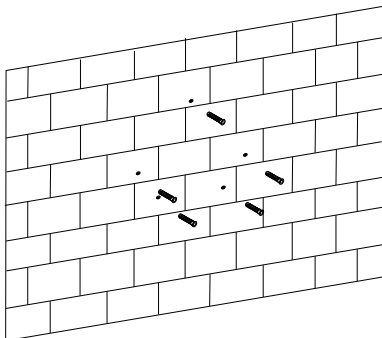

2

3. Завийте два винта в отворите, като оставите 2.5 мм от винта на вън. (снимка 3)

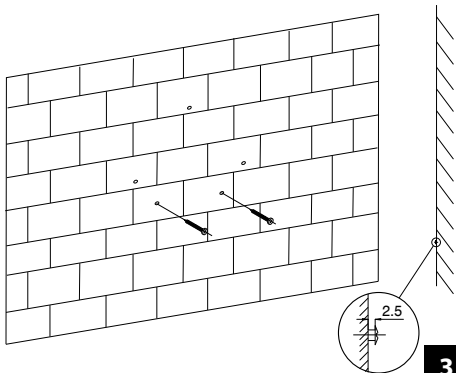

3

4. Поставете уреда до стената, дръпнете надолу, докато го закрепите здраво. (снимка 4)

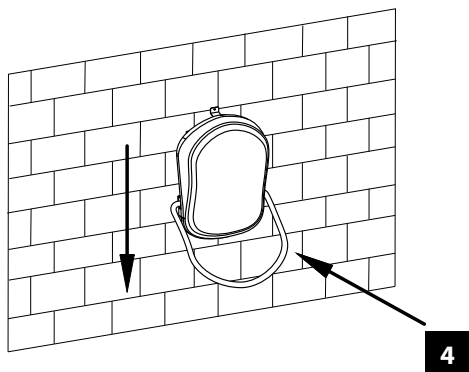

5. След като го закрепите здраво за долните два винта, завийте останалите три винта, както е показано на снимката.

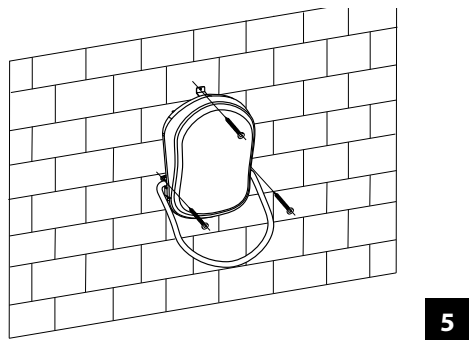

Благодарим Ви, че избрахте Вентилаторен отоплител за баня HL-243VB W. Това е изделие, което предлага отопление през зимата от 1000W или 2000W в зависимост от нуждите за постигане на комфортна топлина в отопляемото помещение. При правилна експлоатация и грижа, както е описано в тези инструкции, уредът ще Ви осигури много години полезно функциониране.

РАБОТА С УРЕДА

Натиснете бутона ON/OFF (0/1), разположен на задната страна на уреда, за да включите захранването. Ще чуете звук "D" и целият екран ще светне за 3 секунди, след което уредът влиза в режим на готовност (standby). Натиснете отново бутона ON/OFF (0/1), за да изключите захранването.

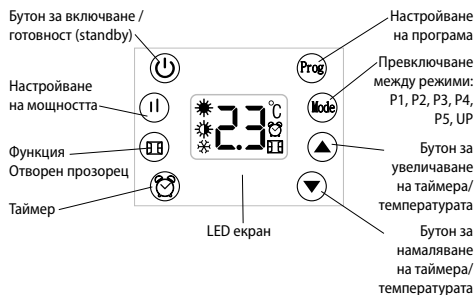

Икона	Значение
☀	Работа на пълна мощност 2000 W
☀	Работа на 1000 W
❄	Функция против замръзване
☞	Функция за откриване на отворен прозорец
🕒	Таймер функция за изключване
d1, d2, d3, d4, d5, d6, d7	Пон. Вт. Ср. Четв. Пет. Съб. Нед.
P1,P2,P3,P4,P5	Фабрично предварително настроени програми
UP	Индивидуално настройване на програма

Натиснете веднъж ☺, за да включите уреда.

Натиснете отново ☺, за да го изключите.

1. Настройване на текущия ден и време:

Когато уредът е ВКЛЮЧЕН, задръжте натиснат за 3 секунди ☺, за да активирате настройването на текущия ден.





- 1). На екрана се изписва d1 и мига, след това натиснете ▲ или ▼, за да настроите деня от седмицата като изберете **d1, d2, d3, d4, d5, d6, d7**, в тази последователност. Натиснете веднъж ☺, за да потвърдите настройката на текущия ден.
- 2). След това уредът влиза в състояние за настройване на времето. Иконата на часа мига, натиснете ▲ или ▼, за да настроите текущия час в диапазона 00-23. Натиснете веднъж ☺, за да потвърдите часа.
- 3). След това по същия начин настроите минутите. Натиснете веднъж ☺, за да потвърдите настройката.

След като завършите настройката, натиснете веднъж ☺ в режим на готовност (standby), за да проверите дали текущия ден и време са правилни. Автоматично на екрана ще се изпишат последователно през интервал от 1 секунда деня, часа, минутите, след което отново ще се изпише температурата.





🗨 *Например, когато задавате, че днес е Сряда 12:45 часа преди обед, на екрана последователно ще се изпише d3, 12:45.*

Бележка: При първото използване иконата  ще мига докато бъдат настроени текущия ден и време. Моля завършете тази настройка преди да правите други настройки.

2. Настройване на мощността

Натиснете , за да включите уреда, на екрана се показва , уредът работи на пълна мощност 2000 W. С натискане на бутон  можете да превключвате между  и .

3. Настройване на температурата

Във всеки работен режим (с изключение на режима против замръзване), натиснете  или , за да активирате настройването на температурата и да направите своя избор в диапазона 5-35°C. Задръжте натиснат  или  за 2 секунди, за да активирате бързата настройка. След като настроите температурата, тя автоматично ще бъде запазена след 5 секунди.

Когато температурата в помещението достигне зададената температура, уредът ще спре да отоплява. Когато температурата в помещението падне с 1°C под зададената температура, уредът отново ще започне да отоплява.

4. Превключване на режимите

Когато уредът е ВКЛЮЧЕН, натиснете , за да изберете работен режим между **P1, P2, P3, P4, P5, UP** в тази последователност.

- **P1, P2, P3, P4, P5** са фабрично предварително зададени програми;

- **UP** е програма за индивидуално настройване от потребителя, за която можете да зададете период, в който уредът да работи, както и желанието от вас работен режим, съобразно Вашите желания.







В таблицата по-долу са описани фабричните предварително зададени програми P1, P2, P3, P4, P5:

Една седмица	Режим	Работен режим							Забележка
		Против замръзване	Комфорт	Против замръзване	Комфорт	Против замръзване	Комфорт	Против замръзване	
1-7	P1		00:00-24:00						Цял ден комфорт, подходящо за ежедневна употреба, непрекъснато
1-5	P2	00:00-06:30	06:30-08:30	08:30-17:00	17:00-22:30	22:30-24:00			Подходящо за семейство, което работи през работните дни и почива през уикендите
6-7		00:00-07:30	07:30-10:00	10:00-12:00	12:00-14:00	14:00-17:00	17:00-22:30	22:30-24:00	
1-5	P3	00:00-06:00	06:00-17:00	17:00-24:00					Подходящо за офис, където се работи през работните дни и се почива през уикендите
6-7		00:00-24:00							
1-7	P4	00:00-06:00	06:00-22:00	22:00-24:00					Подходящо за търговски обекти без почивни дни
1-7	P5	00:00-24:00							Само функция против замръзване, подходящо за семейство, когато отсъства дълго време

** **Против замръзване:** уредът поддържа температура в помещението 5°C, за да се предотврати замръзване.

** **Комфорт:** съобразно вашите нужди, можете да зададете мощността и температурата. (Следвайте стъпки 2 и 3)

5. Настройване на таймера













В работен режим P1, натиснете кратко два пъти , за да активирате настройването на таймера. На екрана мига иконата , след това натиснете  или , за да зададете часовете за автоматично изключване в диапазона от 0 до 23 часа. Задръжте натиснат  или  за 2 секунди, за да активирате бързата настройка. След като завършите настройката, тя ще се запази





автоматично след 5 секунди. Иконата  спира да мига и уредът започва да отброява времето обратно, за да се изключи автоматично.





За да откажете настройването на таймера, натиснете два пъти бързо .



6. Индивидуална програма, настройване на UP

Когато уредът е **ВКЛЮЧЕН**



- 1). Натиснете бутона  и изберете режим **UP**, след това натиснете бутона , за да активирате настройването на индивидуалната програма, за да зададете един (или максимум до три) период на работа в комфортен режим.
- 2). На екрана се изписва d1, за да започнете настройката за понеделник, натиснете веднъж  или .
- 3). На екрана се изписва 1, иконата  мига, за да се активира настройката на 1вия период на работа. Натиснете още веднъж  или , за да изберете времето за започване на работа в диапазона от 0 до 24. След това натиснете бутона , за да потвърдите настройката, на екрана ще можете да зададете времето за спиране на работа на уреда, натиснете  или , за да направите своя избор и натиснете бутона , за да потвърдите. На екрана ще се изпише 2, иконата  мига. По същия начин можете да настроите 2рия и 3тия период на работа.

 **Бележка:** Като натиснете първо бутона , вместо  или , можете да прескочите стъпките, за да продължи уредът да работи на функция против замръзване.





- 4). Натиснете бутона , за да потвърдите настройката, след като е завършена настройката на **d1**, автоматично се преминава към **d2**. По същия начин можете да настроите **d2, d3, d4, d5, d6 и d7**.
- 5). След като бъдат потвърдени всички настройки, иконата  спира да мига.
- 6). Задръжте натиснат бутона **PROG** за 3 секунди, за да проверите настройката на режима **UP**,
 - с последователни натискания на бутона  можете да проверите последователно всяка настройка, например, d1 – 1во време, в което уредът започва да работи – 1во време, в което уредът спира да работи и т.н.
 - Натиснете бутона , за да изберете от d1 до d7. Натиснете , за да активирате настройването на съответния работен период.
 - Ако не въведете нищо в рамките на 2 минути, уредът автоматично ще излезе от тази настройка.
7. Функция „Заклучване срещу деца“

Когато уредът е **ВКЛЮЧЕН**, задръжте едновременно натиснати  и  за 3 секунди, за да активирате функцията „Заклучване срещу деца“, след като я зададете на екрана ще се покаже [] и след 5 секунди екранът ще се върне към предходното си състояние. По това време няма да има активни бутони. След като бъде натиснат някой бутон, екранът премигва, показва се [] и след 5 секунди се връща към



предходното си състояние.

Задръжте отново едновременно натиснати  и  за 3 секунди, за да откажете функцията „Заклучване срещу деца“.

8. Функция „Откриване на отворен прозорец“:

Когато уредът е **ВКЛЮЧЕН**, натиснете веднъж , за да активирате функцията за откриване на отворен прозорец, на екрана премигва иконата , натиснете отново , за да откажете настройката, иконата  изчезва.

При активирана функция „Откриване на отворен прозорец“, когато температурата в помещението падне с 5°C или повече в рамките на 30 минути, уредът ще спре да отоплява. Иконата  спира да мига и остава да свети непрекъснато, за да напомни на потребителя да затвори прозореца.

Затворете прозореца преди да натиснете , за да се върне уреда към нормалната си работа, иконата  отново започва да мига.

ЗАЩИТА ОТ ПРЕГРЯВАНЕ

Вградената защита от прегряване автоматично изключва уреда в случай на грешка! В този случай, щепсела трябва да бъде разкачен от контакта, а контролите зададени на “0” след кратка фаза на охлаждане, уреда отново е готов за ползване (около 10-15 минути)! Ако грешката се повтаря – свържете се с оторизиран сервиз във вашето населено място!

ПОЧИСТВАНЕ

- За дължително първо изключете уреда от ключа и извадете щепсела от контакта в стената. Не използвайте абразивни почистващи препарати!
- Почиствайте корпуса с влажна кърпа, прахосмукачка или четка.
- Никога не потапяйте уреда във вода - съществува опасност за живота!
- Ако за известно време уреда няма да се използва, той трябва да се предпази от прекомерно напращане и замърсяване , като се прибере в оригиналната си опаковка.
- Никога не прибирайте топъл уред в опаковка му!



Указания за опазване на околната среда

Старите електроуреди съдържат ценни материали и поради това не трябва да се изхвърлят заедно с битовата смет! Молим Ви да съдействате с активния си принос за опазване на ресурсите и околната среда и да предоставите уреда в организирани изкупвателни пунктове(ако има такива).